



Kobberviklingene i pumpemotorene sikrer stabil og holdbar drift.

Standard lagre er montert for enkelt vedlikehold. Stempelringer er laget av slitesterk teflon. Sylinderne er også teflonbelagte og enkle å skifte.

Kompressorene går stille. Den høyeste delen av driftssyklusen er luftutslippet fra pumpen når motoren er slått av. Den vesentlige fordelen med disse kompressorene er at de yter godt under forhold der kompressoren av og til må drives kontinuerlig i lange perioder. Her har den en klar fordel fremfor oljesmurte stempelkompressorer.

Den yter utmerket under forhold der luftforbruket topper seg under lange sykluser. Her har de en klar fordel fremfor bruk av skruekompressorer. Vedlikehold er enkelt og rimelig. På grunn av deres design er kompressorer følsomme for støv fra omgivelsene.

Typiske bruksområder:

- medisin
- farmasøytisk
- landbruk
- trykkeribransjen
- emballasjeindustrien

MA XS 0,75 - 7,5

Oljefri stempelkompressor

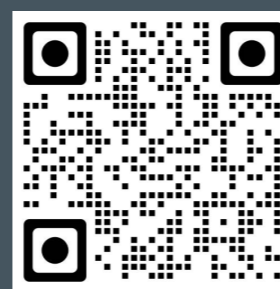

Oljefri mobil stempelkompressor

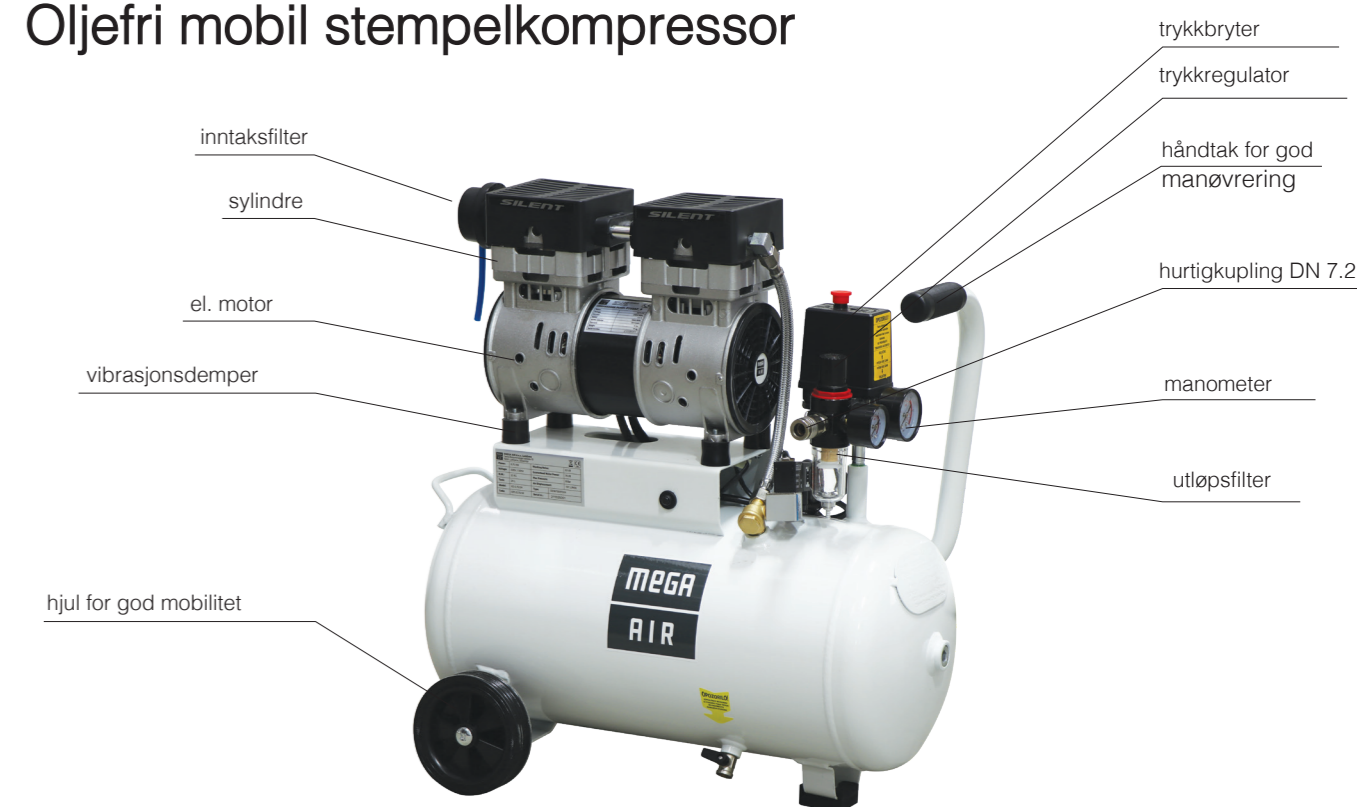

Oljefri stasjonær kompressor

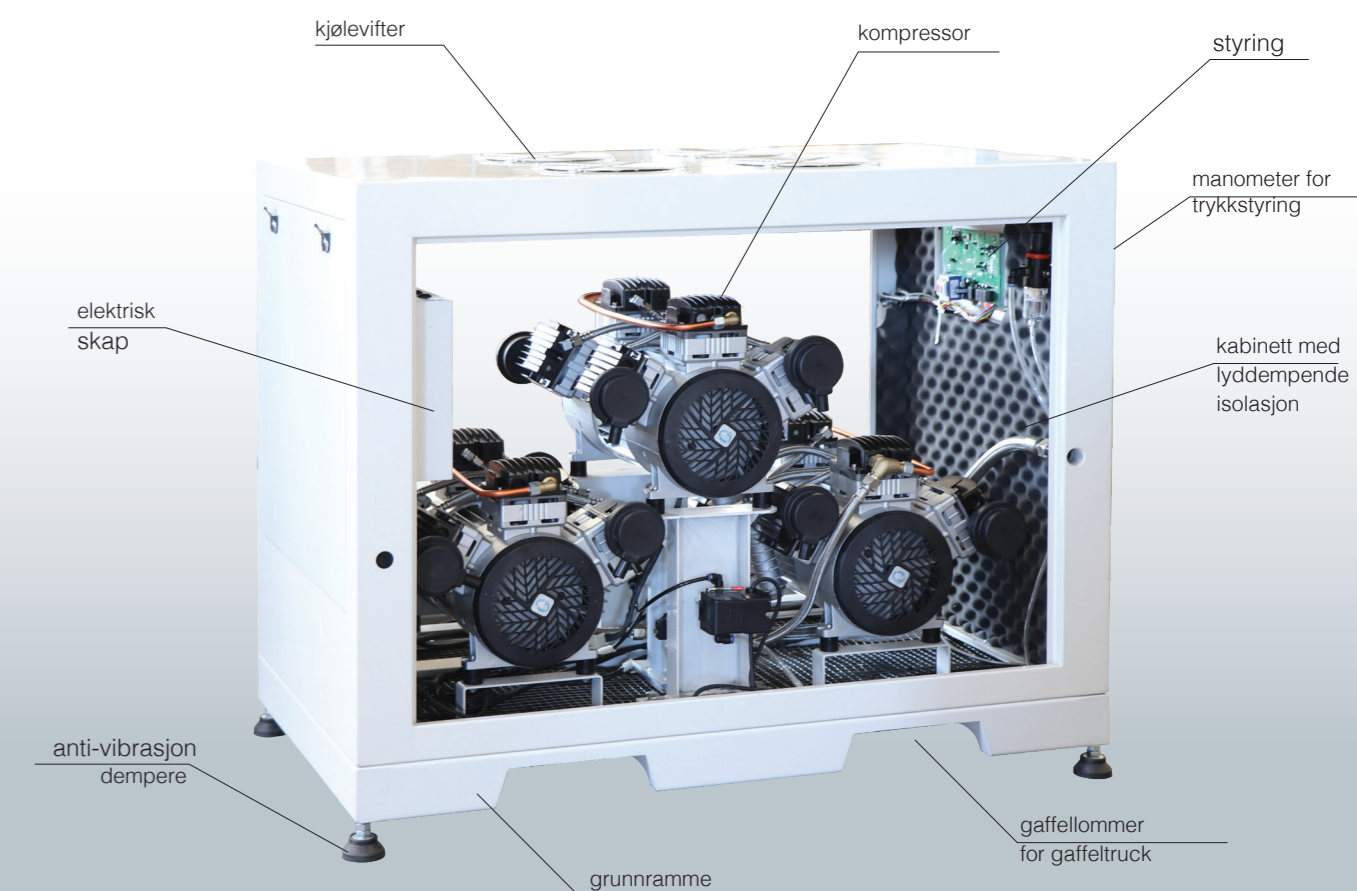

MA XS 0,75/24

- direktdrift



- OFD3-teknologi: raskere lading, høy utholdenhet, oljefri
- Stillegående
- CE-kompatibel beholder i henhold til direktiv 2014/29/EU
- Høyt håndtak og kvalitetshjul for enkel bevegelse
- Helautomatisk av/på og motorbeskyttelse
- Slitesterk 750 W motor gir maksimal luftstrøm med minimalt tap
- Direkte drift av to pumper med en motor
- Gjennomsiktige trykkmålere for tank- og utløpstrykkavlesninger
- Utstyrt med hurtigkobling til standard 7.2 og kondensavløp
- Sklisikre gummiputer foran
- Gummiotoroppheng for å hindre vibrasjoner
- Oljefri pumpe med pålitelig langsiktig ytelse med minimalt nødvendig vedlikehold

Egnet for applikasjoner:

- For spiker- og stiftdrift
- For utblåsing av datakomponenter, i trykkemaskiner, underfyring i flis- og pelletskaminer, for utblåsing ved arbeid med små lasermaskiner, m.m.
- For tann- og tanntekniske tjenester
- For airbrushing

MA XS 0,75/24	
Totaleffekt	0,75 kW
Kapasitet	130 l/min
Driftstrykk	8 bar
Ant. kompressorer	1
Ant. sylindre	2
Trykktank	24 L
Mål (l x b x h)	550 x 320 x 585 mm
Tilslutning	DN7.2
Driftsspennning	230 V / 50 Hz / 1 f
Støy ved avlast	78 dB(A)
Støy av drift	63 dB(A)
Vekt	24 kg
Driftstype	direkte

MA XS 1,5/50

- direktdrift



- OFD3-teknologi: raskere lading, høy utholdenhet, oljefri
- Stillegående
- CE-kompatibel beholder i henhold til direktiv 2014/29/EU
- Høyt håndtak og kvalitetshjul for enkel bevegelse
- Helautomatisk av/på og motorbeskyttelse
- Slitesterk 750 W motor gir maksimal luftstrøm med minimalt tap
- Direkte drift av to pumper med en motor
- Gjennomsiktige trykkmålere for tank- og utløpstrykkavlesninger
- Utstyrt med hurtigkobling til standard 7.2 og kondensavløp
- Sklisikre gummiputer foran
- Gummiotoroppheng for å hindre vibrasjoner
- Oljefri pumpe med pålitelig langsiktig ytelse med minimalt nødvendig vedlikehold

Egnet for applikasjoner:

- For spiker- og stiftdrift
- For utblåsing av datakomponenter, i trykkemaskiner, underfyring i flis- og pelletskaminer, for utblåsing ved arbeid med små lasermaskiner, m.m.
- For tann- og tanntekniske tjenester
- For airbrushing
- For kjøring av små pneumatiske verktøy
- For kjøring av merkemaskiner
- Support for enkelte maskiner i tømmerbransjen

MA XS 1,5/50	
Totaleffekt	1,5 kW
Kapasitet	260 l/min
Driftstrykk	8 bar
Ant. kompressorer	2
Ant. sylindre	2 x 2
Trykktank	50 L
Mål (l x b x h)	710 x 400 x 810 mm
Tilslutning	DN7.2
Driftsspennning	230 V / 50 Hz / 1 f
Støy ved avlast	81 dB(A)
Støy av drift	66 dB(A)
Vekt	47 kg
Driftstype	direkte

MA XS 2,5/90

- direktdrift



- OFD3-teknologi: raskere lading, høy utholdenhet, oljefri
- Stillegående
- CE-kompatibel beholder i henhold til direktiv 2014/29/EU
- Høyt håndtak og kvalitetshjul for enkel bevegelse
- Helautomatisk av/på og motorbeskyttelse
- Slitesterk 750 W motor gir maksimal luftstrøm med minimalt tap
- Direkte drift av to pumper med en motor
- Gjennomsiktige trykkmålere for tank- og utløpstrykkavlesninger
- Utstyrt med hurtigkobling til standard 7.2 og kondensavløp
- Sklisikre gummiputer foran
- Gummiotoroppheng for å hindre vibrasjoner
- Oljefri pumpe med pålitelig langsiktig ytelse med minimalt nødvendig vedlikehold

Egnet for applikasjoner:

- For blåsning og bruk av de fleste pneumatiske verktøy, HVLP maling, og i små produksjonsanlegg
- For tann- og tanntekniske tjenester. Støtter driften av tre tannarbeidsstasjoner.
- For kjøring av merkemaskiner
- Å støtte enkelte maskiner i tømmerbransjen

MA XS 2,5/90	
Totaleffekt	2,5 kW
Kapasitet	400 l/min
Driftstrykk	8 bar
Ant. kompressorer	1
Ant. sylindre	6
Trykktank	90 L
Mål (l x b x h)	970 x 440 x 840 mm
Tilslutning	DN7.2
Driftsspennning	230 V / 50 Hz / 1 f
Støy ved avlast	88 dB(A)
Støy av drift	71 dB(A)
Vekt	67 kg
Driftstype	direkte

MA XS 3,3/150

- direktdrift



- OFD3-teknologi: raskere lading, høy utholdenhet, oljefri drift
- Stillegående
- CE-kompatibel beholder i henhold til direktiv 2014/29/EU
- Håndtak og kvalitetshjul for enkel bevegelse
- Helautomatisk av/på og motorbeskyttelse
- Holdbare 1100 W motorer produserer maksimal luftstrøm med minimalt tap
- Direkte drift av to pumper med en motor
- Mulighet for å starte motorene separat
- Gjennomsiktige trykkmålere for tank- og utløpstrykkavlesninger
- Utstyrt med hurtigkobling i henhold til standard 7.2 og kondensavløp
- Svingbare hjul foran for enkel manøvrering
- Gummioppheng på motorer for å hindre vibrasjoner
- Oljefrie pumper med pålitelig langsiktig ytelse med minimalt nødvendig vedlikehold

Egnet for applikasjoner:

- For blåsning og bruk av de fleste pneumatiske verktøy, HVLP maling, og i små produksjonsanlegg
- For krevende bruksområder i verksteder hvor det kreves luft fri for oljeurenheter
- For mindre helsestasjoner med ulike trykkluftforbrukere
- Å støtte melkemaskiner i landbruket

MA XS 3,3/150	
Totaleffekt	3,3 kW
Kapasitet	500 l/min
Driftstrykk	8 bar
Ant. kompressorer	3
Ant. sylindre	3 x 2
Trykktank	150 L
Mål (l x b x h)	1.260 x 530 x 1.000 mm
Tilslutning	DN7.2
Driftsspennning	380 V / 50 Hz / 3 f
Støy ved avlast	89 dB(A)
Støy av drift	76 dB(A)
Vekt	119 kg
Driftstype	direkte

MA XS 5/270

- direct drive



- OFD3-teknologi: raskere lading, høy utholdenhet, oljefri drift
- Stillegående
- CE-kompatibel beholder i henhold til direktiv 2014/29/EU
- Håndtak og kvalitetshjul for enkel bevegelse
- Helautomatisk av/på og motorbeskyttelse
- Holdbare 1100 W motorer produserer maksimal luftstrøm med minimalt tap
- Direkte drift av to pumper med en motor
- Mulighet for å starte motorene separat
- Gjennomsiktige trykkmålere for tank- og utløpstrykkavlesninger
- Utstyrt med hurtigkobling i henhold til standard 7.2 og kondensavløp
- Svingbare hjul foran for enkel manøvrering
- Gummioppheng på motorer for å hindre vibrasjoner
- Oljefrie pumper med pålitelig langsiktig ytelse med minimalt nødvendig vedlikehold

Egnet for applikasjoner:

- For blåsning og bruk av de fleste pneumatiske verktøy, HVLP maling, og i små produksjonsanlegg
- For krevende bruksområder i verksteder hvor det kreves luft fri for oljeurenheter
- For mindre helsestasjoner med ulike trykkluftforbrukere
- Å støtte melkemaskiner i landbruket

MA XS 5/270	
Totaleffekt	5 kW
Kapasitet	800 l/min
Driftstrykk	8 bar
Ant. kompressorer	2
Ant. sylindre	6 x 2
Trykktank	270 L
Mål (l x b x h)	1.500 x 550 x 1.000 mm
Tilslutning	DN7.2
Driftsspennning	380 V / 50 Hz / 3 f
Støy ved avlast	92 dB(A)
Støy av drift	76 dB(A)
Vekt	148 kg
Driftstype	direkte

MA XS 7,5

- direct drive



- OFD3-teknologi: raskere lading, høy holdbarhet, oljefri design
- Stillegående drift
- Helautomatisk av/på-bryting og motorvern
- Holdbare 2500W motorer produserer maksimal luftstrøm med minimalt tap
- Direkte drift av én pumpe (6 sylindre) av én motor
- Separat start av motorer
- Rotasjonsretning og elektrisk spenningskontroll
- Gjennomsiktige trykkmålere for trykkavlesning
- Utstyrt med ½" ventill ved utløp
- Hus tilpasset for flytting av kompressor med gaffeltruck
- Avtakbare kompressorsider for enkel tilgjengelighet under vedlikehold
- Tvunget ventilasjon av interiøret ved hjelp av innebygde vifter på topppanelet
- Gummioppheng på motorer for å hindre vibrasjoner
- Oljefrie pumper med pålitelig langsiktig ytelse med minimalt nødvendig vedlikehold
- Ingen trykkbeholder

Egnet for applikasjoner:

- For nedblåsning og bruk i de fleste pneumatiske verktøy, HVLP-maling og i små produksjonsanlegg
- For krevende bruksområder i verksteder hvor det kreves luft uten oljeurenheter
- For helsestasjoner med ulike trykkluftforbrukere

MA XS 7,5	
Totaleffekt	7,5 kW
Kapasitet	1.200 l/min
Driftstrykk	8 bar
Ant. kompressorer	3
Ant. sylindre	6 x 3
Trykktank	-
Mål (l x b x h)	1.250 x 770 x 950 mm
Tilslutning	DN7.2
Driftsspennning	380 V / 50 Hz / 3 f
Støy ved avlast	92 dB(A)
Støy av drift	76 dB(A)
Vekt	162 kg
Driftstype	direct

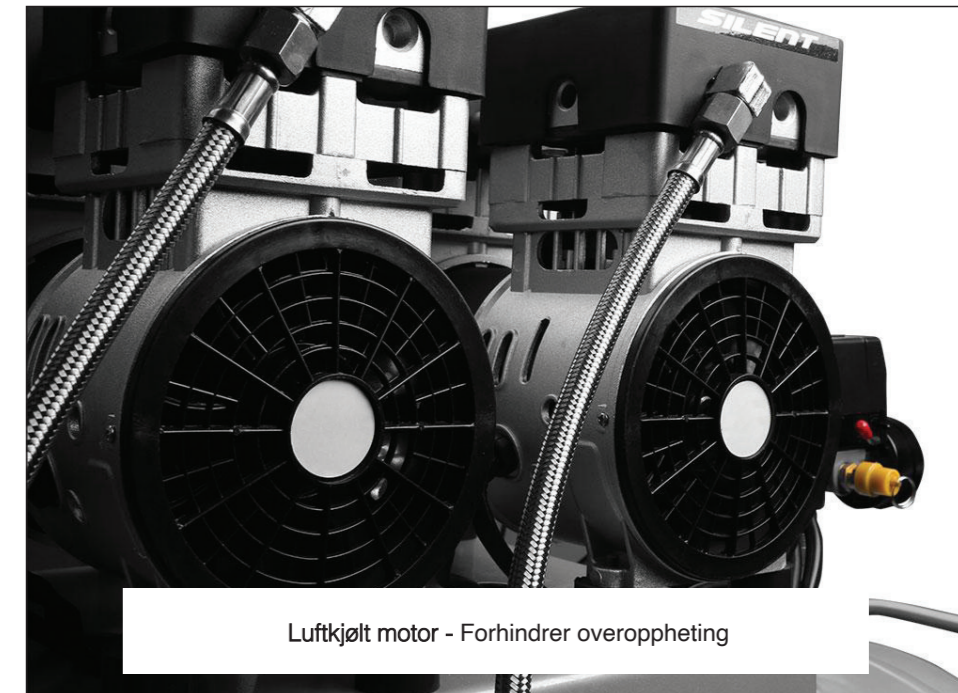

Luftkjølt motor - Forhindre overoppheting



Støysvak
Genererer mindre støy enn andre kompressorer



Trykkregulator
med vannutskiller

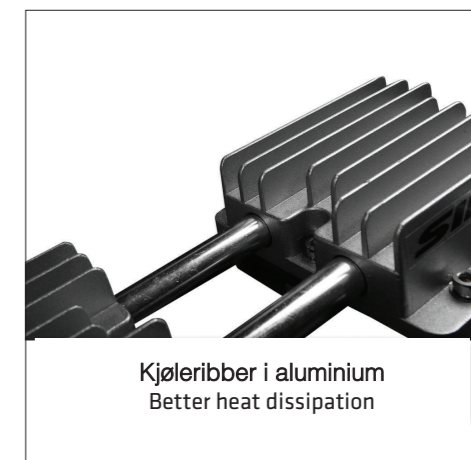

Kjøleribber i aluminium
Better heat dissipation



Luftfilter
Justerbart innsug av luft



Doble stempel med teflonetting
Stille drift



Gummiføtter
for støy- og vibrasjonsreduksjon



Industriell trykkbryter
med manometer